



新加坡佛學院
Buddhist College of Singapore

新加坡佛學院

中文本科班入学考试综合试卷

样本

考号：_____

日期：_____

时间：3 小时

总分：_____

考试说明：

1. 请在作答前细读所有说明。
2. 试卷总分是 100 分。

一、基础能力测试（20%）

得分	
----	--

1. 请给加点的字注音（每题 1 分，声调、拼音各 0.5 分；共 6 分）

- () () ()
 诰敕 南无 斋醮
- () () ()
 大乘 阿闍佛 道观

2. 单字判断正误（每题 2 分，共 6 分）

(1) 下列词语中没有错别字的一组是：()

- A. 佳奖，目不暇给，布署，聊表谢忱
- B. 羁绊，山清水秀，摈斥，良晨美景
- C. 倾斜，偷窥，菩提道，和颜悦色
- D. 丰赡，般若，陈词烂调，花好月圆

(2) 下列各组词语中没有错别字的一组是：()

- A. 乌烟瘴气，留连往返，无微不至，实惠
- B. 玲珑剔透，达官贵人，觥筹交错，惹是生非
- C. 偃旗息鼓，百发百中，褒贬不一，特立独行
- D. 高枕无忧，忧悒不安，怨天忧人，踌躇满志

(3) 下列各组词语中没有错别字的一组是：()

- A. 博弈，裂解，心有余悸，百废待兴
- B. 安然无恙，以身徇职，无精打采
- C. 题纲，殚精竭虑，安祥，入不敷出
- D. 洒洪，鹤立鸡群，微末道行，手屈一指

3. 成语判断正误（每题 2 分，共 4 分）

(1) 下列句子中，带括号的成语使用不恰当的一句是： ()

- A. 他长期在寺院与高僧大德一起生活，（见贤思齐），也就非常自然地走上了正信之路。
- B. 不到实际中去调查，光靠少数人（苦心孤诣），是解决不了问题的。
- C. 不要对世间人的苦难（无动于衷），我们佛教徒应该有慈悲之心。
- D. 修复旧寺院花费巨大，还不如（另起炉灶），离开原址重新修建呢。

(2) 下列各句中括号内的成语使用不恰当的一句是： ()

- A. 我要是求别人的话就总是不好意思开口，而他却总是张口就来（大言不惭）。
- B. 某些机关存在严重的权钱交易，虽然有出污泥而不染的情况，但总体腐败形式严重，却是（不容置喙）的事实。
- C. 寺院收门票本来就是主要出自地方政府的经济要求，说是寺院自己要收门票的，这纯粹是（子虚乌有）。
- D. 他对时局总是有很深刻的见解，总能对形势（洞若观火）。

4. 语法与搭配（每题 2 分，共 4 分）

(1) 下面句子中，哪一句没有语病？ ()

- A. 南山寺 6 月 17 日发出 2016 年 8 月 27 日关于举行大悲法会的通知。
- B. 我不是不想去，只是没有时间而已。
- C. 在辽宁一些寺院中的管理人员已经开始学会利用电脑来管理日常法务活动。
- D. 迄今为止，我国最大石雕佛像于 6 月 12 日在上海举行了奠基仪式。

(2) 下面句子中，成语运用不当的是？ ()

- A. 现在有些公职人员，不求廉洁奉公，只讲（礼尚往来）。
- B. 勤能补拙的例子，在佛教界是（不胜枚举）的。
- C. 这次在东林寺参观尽管（浮光掠影），但是仍然留下了深刻的印象。
- D. 他蹲的时间久了，腿都麻掉了，刚起来走路的样子相当可笑，大家都（忍俊不禁）。

二、智力测试（10%，每题2分）

得分	
----	--

1. 图象观察

下面五个图中，哪二个图是一样的？

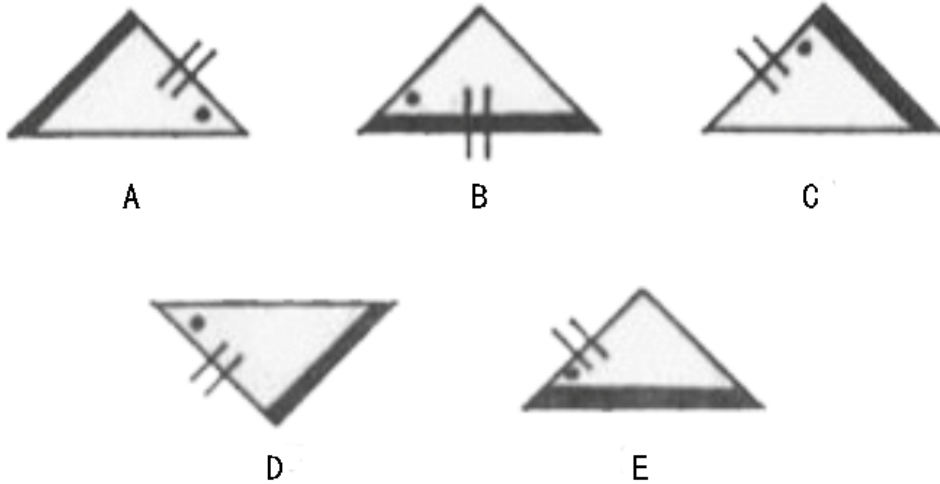

答案： () 和 () 是一样的。

2. 空间想像

将下图中的 A 沿着虚线折叠，请问折叠后是 B、C、D、E 中的哪一个？

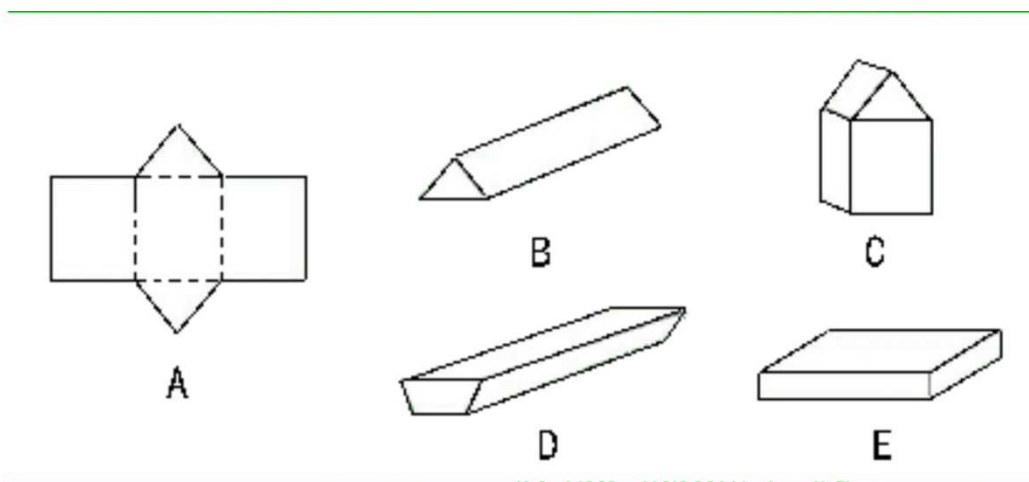

答案：（ ）

3. 数理观念

一次数学竞赛共有 20 道题，做对一道题得 8 分，做错一题倒扣 4 分，小明考了 112 分，你知道小明做对了几道题？

答案：小明做对了（ ）题。

4. 逻辑推理

“并非所有的人都爱吃糖。”

这句话所表达的意思，是下面哪一句话：

- A. 所有的人都爱吃糖。
- B. 所有的人都不爱吃糖。
- C. 有的人爱吃糖。
- D. 有的人不爱吃糖。

答案：（ ）

5. 逻辑结构

所有名词是实词，动词不是名词，所以动词不是实词。

下面哪一句与上述句子的推理结构是一样的。

A、薯类都不是高产作物，细粮都是高产作物，所以细粮都不是薯类。

B、好学生成绩好，有些好学生是大学生，所以大学生都是成绩好。

C、能上网的是苹果手机，苹果不能上网，所以苹果不是苹果手机。

D、虚词不能单独成句，介词是虚词，所以介词不能单独成句。

E、金属都是导电的，铝是金属，所以铝是导电的。

答案：（ ）

三、阅读理解（30%）

得分	
----	--

请按要求完成下列五个题目：

1. 标点（直接标点在题目文字上）（7分）

若人求道要在精诚精诚相感能获道果如往昔时有一女人聪明智慧深信三宝常于僧次请一比丘就舍供养时有一老比丘次到其舍年老根钝素无知晓时彼女人斋食已讫求老比丘为我说法独敷一座闭目静默时老比丘自知愚闇不知说法伺其泯眼弃走还寺然此女人至心思惟有为之法无常苦空不得自在深心观察即获初果既得果已求老比丘欲报其恩此老比丘审己无知弃他走避倍更惭耻复弃藏避而此女人苦求不已方自出现女人于时具论上来蒙得道果故赍供养用报大恩时老比丘以惭愧故深自克责即复获果是故行者应当至心若至心者所求必获

2. 翻译（8分）

3. 简答题（2分）

这个故事表达的主题思想是什么？

4. 论述题（7分）

围绕文末加点的话“是故行者应当至心若至心者所求必获”论述修学佛道之关键。字数 150 字以上。

5. 名相（6分）

三宝： _____

比丘： _____

四、作文（40%）

得分	
----	--

1. 请就何谓“出家人的使命”写一篇 400 字以上的文章。（15 分）
2. 请就下面所提供的资料写一篇不少于 600 字的议论文，题目自拟。（25 分）

在传统的观念中，许多人认为：“儒家是入世，佛教是出世”，我们要怎么看待这种观念？佛教仅仅只有出世的一面吗？

110

115

120

125

130